

HiSazo

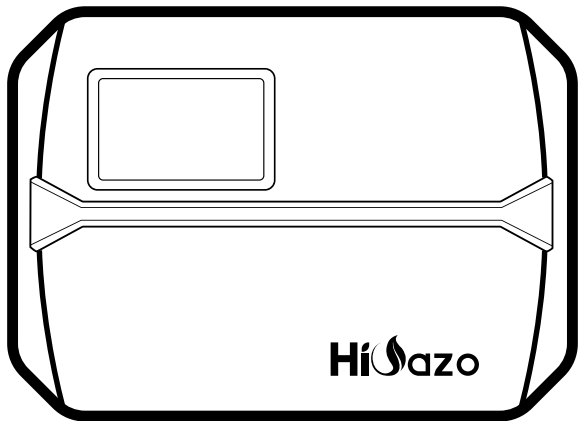

***PROGRAMADOR
RIEGO***

HSC-800W

MANUAL DEL USUARIO



Please keep this manual properly for reference. You can also scan the QR code to visit our official website for product usage videos. For any usage issues, please feel free to contact us at **support@hioazo.com**.

Wenn Sie eine Bedienungsanleitung in deutscher Sprache benötigen, scannen Sie bitte den QR-Code und besuchen Sie unsere Website, um sie zu erhalten und ein Video über die Verwendung des Produkts zu sehen.

Se avete bisogno di un manuale di istruzioni in italiano, scansionate il codice QR e visitate il nostro sito web per ottenerlo e vedere un video su come utilizzare il prodotto.

Si vous avez besoin d'un mode d'emploi en français, veuillez scanner le code QR pour visiter notre site officiel afin d'obtenir et de visionner la vidéo d'utilisation du produit !

Als je een Nederlandstalige handleiding nodig hebt, scan dan de QR-code om naar onze officiële website te gaan en bekijk de video over het gebruik van het product!

Si necesita el manual de instrucciones en español, escanee el código QR para ir a nuestro sitio web oficial y ver el vídeo sobre cómo utilizar el producto.



Consejos prácticos

- Para ir rápidamente a la página de un capítulo específico, haga clic en el texto correspondiente en la página del índice.
- También puede usar la miniatura o el índice del documento en la esquina superior izquierda para encontrar rápidamente una página específica.

CATÁLOGO

01	<i>¿QUÉ INCLUYE?</i>	5
02	<i>HERRAMIENTAS QUE NECESITARÁ</i>	6
03	<i>DIAGRAMA DEL PRODUCTO</i>	8
04	<i>PASOS DE INSTALACIÓN</i>	9
05	<i>GUÍA DE SOLUCIÓN DE PROBLEMAS</i>	17
06	<i>DESCRIPCIÓN DE FUNCIONES</i>	18
07	<i>REQUISITOS DE LA FCC</i>	18
08	<i>SERVICIO AL CLIENTE</i>	19

01 ¿QUÉ INCLUYE?

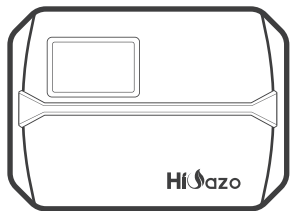

Placa frontal protectora

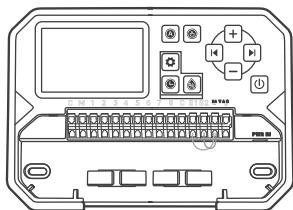

Controlador inteligente de rociadores

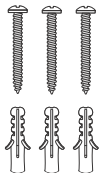

3x Tornillos con anclajes

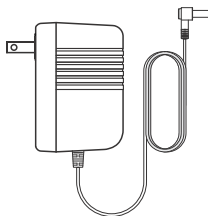

Adaptador de corriente



Destornillador

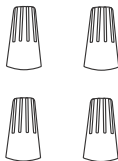

Conectores de cableado roscados(4PCS)

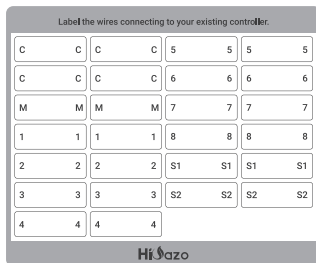

Etiqueta adhesiva

02 HERRAMIENTAS QUE NECESITARÁ



Acceso Wi-Fi 2.4Ghz



Smartphone o Tablet



Destornillador



Martillo

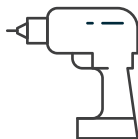

Taladro Eléctrico

● Especificaciones eléctricas

<i>Salida del Entrada</i>	US - AC120V 60Hz AU - AC230~240V 50Hz EU - AC230V 50Hz UK - AC240V 50Hz
<i>Salida del adaptador</i>	AC24V 1000mA
<i>Entrada del controlador</i>	AC24V 1000mA
<i>Salida de zona</i>	Compatible con válvula de control AC24V
<i>Salida de válvula maestra/bomba</i>	AC24V

● Requisitos de Instalación de la App

- Dispositivo compatible con iOS o Android (iOS 13/Android 7.1 o superior)
- Señal de red inalámbrica de 2.4 GHz disponible en el lugar de instalación
- Soporta protocolos de seguridad: WEP/WPA/WPA2/WPA2 PSK(AES)

● Dimensiones del Producto

- Tamaño del controlador: 7.9inch*5.7inch*1.8inch / 201mm*145mm*46mm
- Peso del producto: 468g/16.5oz

03 DIAGRAMA DEL PRODUCTO

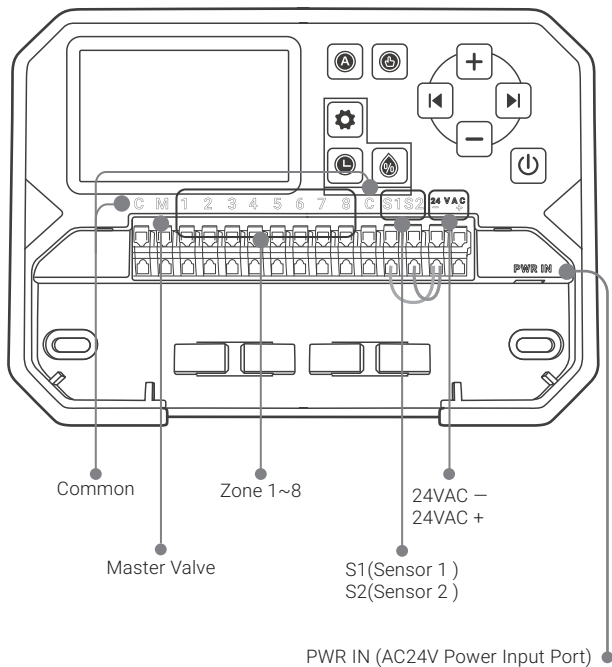

04 PASOS DE INSTALACIÓN



- Antes de la instalación, asegúrese de que el dispositivo pueda conectarse a la red WiFi sin problemas.

Paso 1: Descargar la aplicación

Busque la palabra clave "HiOazo" en App Store o Google Play, o escanee el código QR para descargar e instalar la aplicación. Cree su cuenta una vez instalada la aplicación.



Paso 2: Conectarse a Wi-Fi

Conecte el dispositivo a un enchufe eléctrico y la pantalla LCD se encenderá completamente durante un segundo. Tras esperar 5 segundos, el carácter  parpadeará, indicando que el dispositivo entró en modo de conexión WiFi. Si el carácter  no parpadea, mantenga presionado el botón  durante 2 segundos para restablecer la conexión WiFi.

Abra la aplicación HiOazo y pulse "+" en la esquina superior derecha para añadir un dispositivo. Siga las instrucciones de la aplicación para completar la conexión Wi-Fi. Nota: Este controlador solo admite redes Wi-Fi de 2.4 GHz. Cuando la conexión sea exitosa, el indicador  permanecerá encendido fijo.

¡Enhorabuena! Ha conectado el producto al WiFi correctamente. Le invitamos a seguir los pasos a continuación para completar la instalación.

Paso 1: Retire su controlador antiguo

Primero, compruebe que su sistema antiguo funciona correctamente verificando que todos los aspersores operan bien. Luego, etiquete cada cable usando las calcomanías de etiquetado incluidas para prevenir errores de conexión.

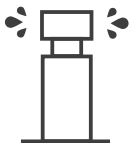

Compruebe todos los aspersores



Marque todos los cables

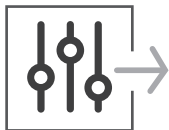

Retire el programador antiguo

Paso 2: Marcar ubicaciones de tornillos

1. Asegúrese de que la distancia entre el dispositivo y el enchufe eléctrico sea inferior a 6 pies (1,8 metros).



2. Utilice la plantilla de montaje para marcar las ubicaciones de instalación. Luego, use el taladro eléctrico para perforar agujeros en los puntos marcados. Finalmente, instale los tacos de pared usando el martillo.

3. Fije el tornillo superior. Preste atención: Deje una distancia adecuada entre la tuerca y la pared para colgar el controlador.

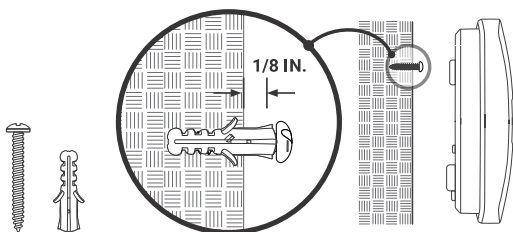

Paso 3: Instale su nuevo controlador

Cuelgue el nuevo controlador sobre la tuerca. Luego fije el controlador con dos tornillos en la parte inferior.

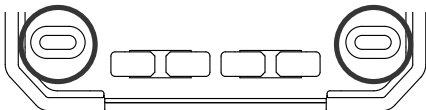

Paso 4: Conexión de cables

Inserte los cables en los terminales correspondientes.

C**Cables comunes**

Los cables comunes suelen estar etiquetados como "C", insérteles en cualquiera de los terminales "C".

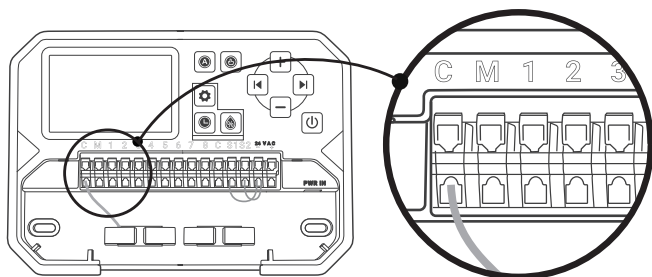
**M****Válvula maestra /Relé de arranque de la bomba****1. Válvula maestra (opcional)**

Los cables de la válvula maestra suelen llevar la etiqueta "M". Conecte la válvula maestra al terminal "M" si dispone de uno.

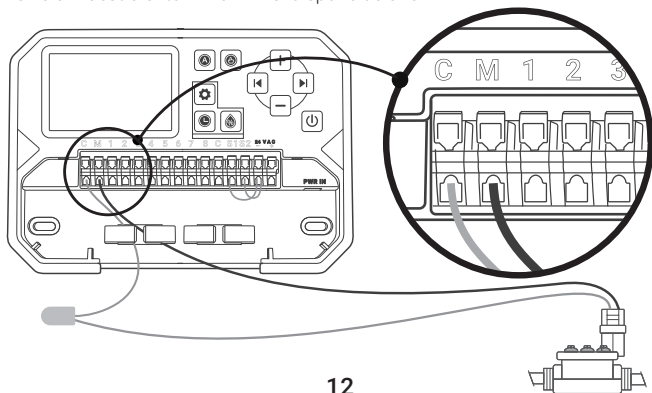

2. Relé de arranque de bomba (opcional)

Los cables comunes suelen etiquetarse como "C". Conéctelos a cualquier terminal "C". Una bomba de agua extrae agua de pozos u otras fuentes. Si desea activar una bomba mediante el controlador, es necesario un relé de arranque de bomba. Los cables del relé suelen etiquetarse como "Bomba". Conecte estos cables al terminal "M".

Nota: La bomba nunca debe conectarse directamente al controlador. Hacerlo dañará su controlador y anulará la garantía.

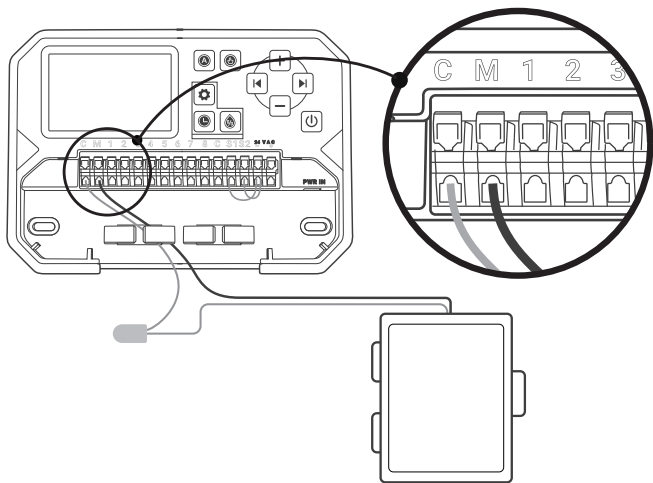

Relé de arranque de la bomba

Los cables de zona corresponden a las zonas del paisaje, insértelos en los terminales 1~8.

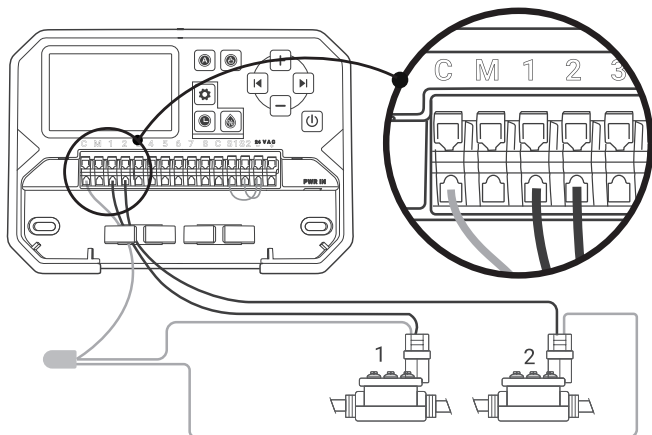

S1**S2****Sensor de lluvia (opcional)**

Los cables del sensor de lluvia suelen estar etiquetados como "S1" y "S2". Conéctelos a los terminales "S1" o "S2" y "24-". Puede conectar hasta dos sensores de lluvia.

Si utiliza un sensor de lluvia, el terminal "24-" equivale al terminal "C".

Nota: Active el sensor de lluvia en la aplicación si utiliza un sensor de lluvia.

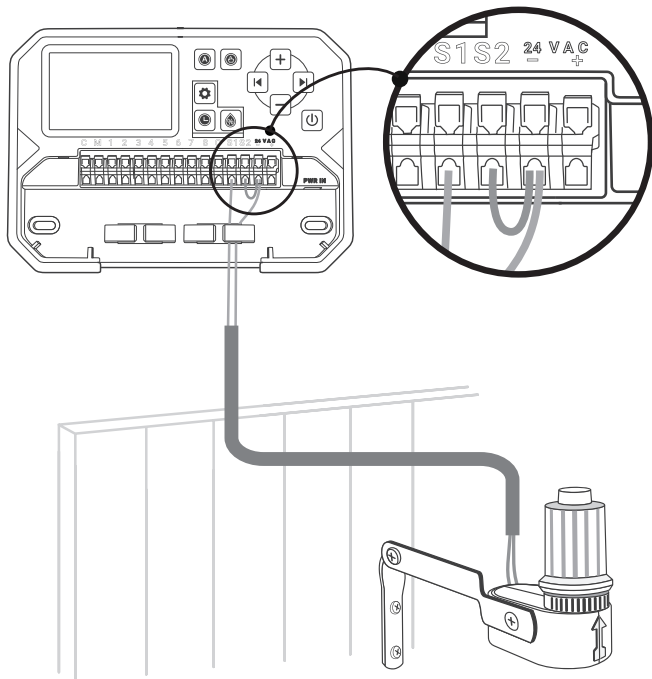

Inserte el conector de alimentación hacia arriba en la toma de corriente. Luego, conecte el adaptador a un enchufe eléctrico.

Nota: No encienda la alimentación hasta que todos los cables estén correctamente conectados.

Corte la alimentación del controlador si algún cable está dañado. En tal caso, recomendamos reemplazar el cable dañado para evitar peligros.

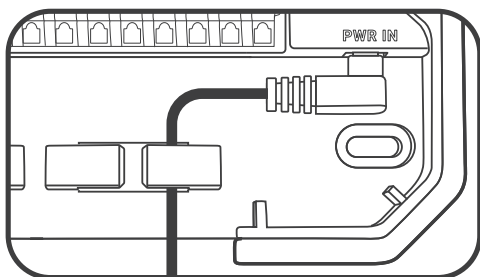

¡Enhorabuena! Ya está listo para utilizar el nuevo programador. ¡Empecemos un nuevo viaje de riego!



Controle a distancia su dispositivo





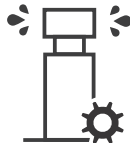

Cree su hogar inteligente IoT









Optimice su programa de riego

¿Qué puede hacer si la conexión Wi-Fi o las instalaciones de riego no funcionan? He aquí algunas posibles razones y soluciones relativas como referencia. Esperamos que sean útiles. Si tiene más preguntas, no dude en ponerse en contacto con nosotros en support@hioazo.com.

Problema de conexión WiFi	<ol style="list-style-type: none">1. Asegúrese de que la señal WiFi de 2.4 GHz esté activada en su router (puede necesitar habilitarla en la configuración del router).2. Verifique que el controlador esté dentro del alcance de una señal 2.4 GHz estable y fuerte.3. Confirme que el Bluetooth de su smartphone esté activado. Con asistencia de Bluetooth, la conexión será más rápida.4. Compruebe que el controlador esté en modo de emparejamiento, con el icono WiFi  parpadeando. De lo contrario, mantenga presionado el botón  durante 2 segundos para entrar en modo de emparejamiento.
Problema del dispositivo	<ol style="list-style-type: none">1. Si el indicador no se enciende, compruebe que el adaptador de corriente esté completamente insertado en la toma de corriente o que el enchufe eléctrico esté activado.2. Si el controlador no activa el riego, verifique que todas las válvulas estén correctamente conectadas al controlador y que sean compatibles con 24V AC.
Problema de configuración (¿Cómo entrar en el modo de emparejamiento/restablecer WiFi?)	Mantenga pulsado el botón  durante 2 segundos, y  parpadeará.

06 DESCRIPCIÓN DE FUNCIONES

Función	Presionar botón
Riego manual	Presione  para mostrar "ALL" (TODO), lo que indica que todas las zonas se ejecutarán simultáneamente. Presione +/- para seleccionar la zona deseada y presione para configurar la duración del riego. Presione +/- para ajustar el número. Luego, presione  para iniciar el riego.
Omitir	Durante el riego, pulse  para cancelar el riego en esta zona.
Obedecer/ ignorar el sensor de lluvia	En el modo AUTOMÁTICO, mantenga pulsado  durante 2 segundos para obedecer/ignorar el sensor de lluvia. Al seleccionar IGNORE, se mostrará el icono  .
OFF	Pulse brevemente  para apagar. Solo se mostrará "OFF".
Ajustes de fábrica	Mantenga pulsado  durante 5 segundos hasta oír un pitido para restablecer los ajustes de fábrica.

07 REQUISITOS DE LA FCC

Los cambios o modificaciones no aprobados expresamente por la parte responsable del cumplimiento podrían anular la autorización del usuario para operar el equipo. Este dispositivo cumple con la Parte 15 de las Normas de la FCC. Su funcionamiento está sujeto a las dos condiciones siguientes:

- (1) este dispositivo no puede causar interferencias perjudiciales y
- (2) este dispositivo debe aceptar cualquier interferencia recibida, incluidas las que puedan causar un funcionamiento no deseado.

Nota: Este equipo ha sido probado y cumple con los límites establecidos para dispositivos digitales de Clase B, según la Parte 15 de las Normas de la FCC. Estos límites están diseñados para proporcionar una protección razonable contra interferencias perjudiciales en una instalación residencial. Este equipo genera, utiliza y puede radiar energía de radiofrecuencia y, si no se instala y utiliza de acuerdo con las instrucciones, puede causar interferencias perjudiciales en las comunicaciones por radio. Sin embargo, no se garantiza que no se produzcan interferencias en una instalación específica. Si este equipo causa interferencias perjudiciales en la recepción de radio o televisión, lo cual puede determinarse encendiéndolo y apagándolo, se recomienda al usuario intentar corregir la interferencia mediante una o más de las siguientes medidas:

- Reorientar o reubicar la antena receptora.
- Aumentar la distancia entre el equipo y el receptor.
- Conectar el equipo a una toma de corriente de un circuito diferente al del receptor.
- Consultar al distribuidor o a un técnico de radio/TV con experiencia para obtener ayuda.

Este equipo cumple con los límites de exposición a la radiación de la FCC establecidos para un entorno no controlado. Este equipo debe instalarse y utilizarse a una distancia mínima de 20 cm entre el radiador y el cuerpo. Este transmisor no debe colocarse ni utilizarse junto con ninguna otra antena o transmisor.

08 **SERVICIO AL CLIENTE**

Este producto incluye una garantía de 2 años contra defectos de componentes o mano de obra. Durante este período, los productos que resulten defectuosos serán reparados o reemplazados sin costo alguno, a discreción de HiOazo. Para cualquier problema durante el uso, contáctenos en support@hioazo.com. Estaremos encantados de ayudarle.

support@hioazo.com

Manufacturer: Shenzhen Chunwo Technology Co.,Ltd.

Factory Address: Room 319-5, Area D, 3rd Floor, Building A, Tengfei Industrial Building, No.6 Taohua Road, Fubao Community, Fubao Street, Futian District, Shenzhen

Distributor: DongGuan YingMeng Technology Co., Ltd.

Address: No.118 Fengping Road, Fenggang Town, Room 101, Building 2, Dongguan, Guangdong



V1.0

MADE IN CHINA